

**ARMATURENWERK  
HÖTENSLEBEN GmbH**



# Eckrohrsieb und Schmutzfänger aus Edelstahl

[3. Auflage]



Ein Unternehmen der **NEUMO-EHRENBERG-GRUPPE**

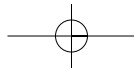

# Explosionszeichnung Eckrohrsieb

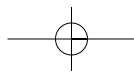
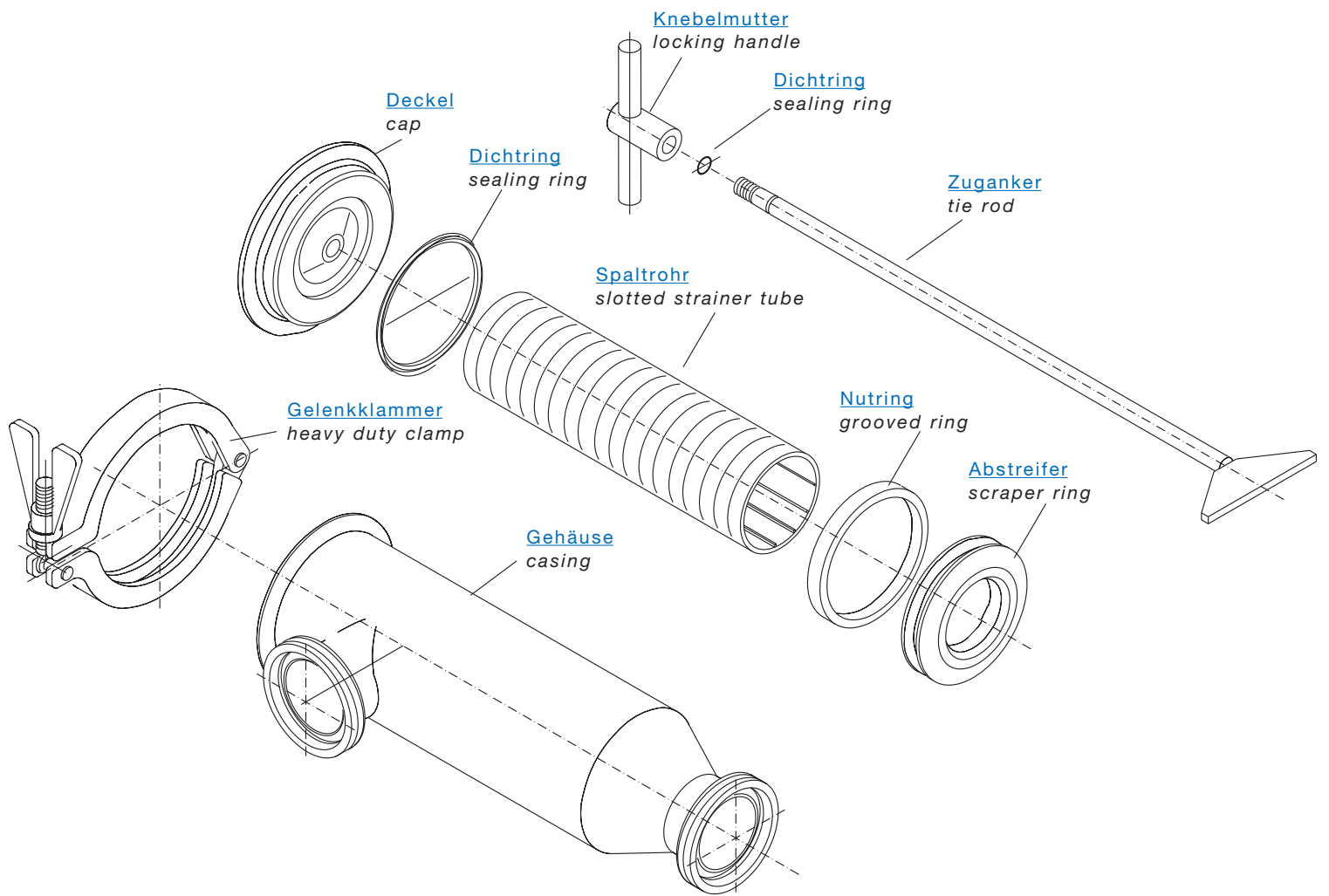

## Technische Informationen Eckrohrsieb

### Das AWH Eckrohrsieb

Für den Anlagenbau sind Eckrohrsiebe ein wichtiger Baustein.

Kostengünstig, platzsparend, montagefreundlich und flexibel in der Anwendung müssen die Eckrohrsiebe sein.

#### Die wesentlichen Merkmale:

1. Die Spaltweite kann durch austauschen der Spaltröhre schnell den Erfordernissen angepasst werden.
2. Durch ein neues Konstruktionsprinzip ist die Stabilität der Siebe erheblich erhöht worden.  
Entsprechend verbessert sich die Differenzdruckfestigkeit.
3. Bis zur Nennweite DN 100 kann die Montage und Demontage aufgrund des Konstruktionsprinzips mit Gelenkklammer ohne Werkzeug erfolgen. Der Austausch des Spaltröhres ist daher schnell und einfach auszuführen.  
DN 125-150 sind mit Nutmutter nach DIN 11851 ausgeführt.
4. Bei der Demontage des Spaltröhres erfolgt eine Selbstreinigung des Zwischenraumes zum Gehäuse durch den Abstreifer.
5. Das verwendete neue Spaltröhr hat bei gleichen Abmessungen eine größere freie Siebfläche als die herkömmlichen Lochbleche.
6. Ein weiterer Schwerpunkt der Konstruktion lag auf der kostengünstigen Fertigung. Vergleichen Sie selbst. Die Preise werden Sie überzeugen.

Nicht alle Varianten konnten in diesen Katalog aufgenommen werden.

Weitere Spaltröhre sind mit verschiedenen Spaltweiten verfügbar.

Selbstverständlich können wir unser Eckrohrsieb ihren Bedürfnissen anpassen, wie zum Beispiel mit Beheizung.

*Bitte fragen Sie nach, wir haben die Lösung für Sie!*

### Inhaltsverzeichnis

Explosionszeichnung Eckrohrsieb	Seite 2
Eckrohrsieb DIN SS /-GG /-KK /-CC	Seite 4 - 5
Eckrohrsiebkombination DIN	Seite 6 - 7
Spaltröhr	Seite 6 - 7
Dichtring	Seite 6 - 7
Nutring	Seite 6 - 7
Explosionszeichnung Schmutzfänger + Schmutzfänger DIN SS	Seite 8
Technische Information + Schmutzfänger DIN SS	Seite 9
Schmutzfänger DIN GG /-CC + Dichtring	Seite 10 - 11
Filtereinsatz	Seite 10 - 11

### typische Abkürzungen

S	-	Schweiß	G	-	Gewinde
K	-	Kegel	C	-	Clamp

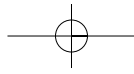

## Eckrohrsiebe Maße und Gewicht

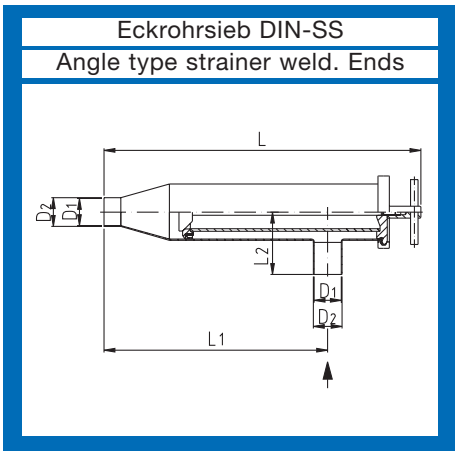

DN	D1	D2	L	L1	L2	Gew.(kg)
25	26	29	554	406	82	3,70
32	32	35	549	401	77	3,70
40	38	41	534	386	85	3,70
50	50	53	585	413	115	6,90
65	66	70	558	386	113	7,00
80	81	85	767	563	150	12,10
100	100	104	721	517	167	12,20
125	125	129	923	650	165	26,20
150	150	154	923	650	165	30,70

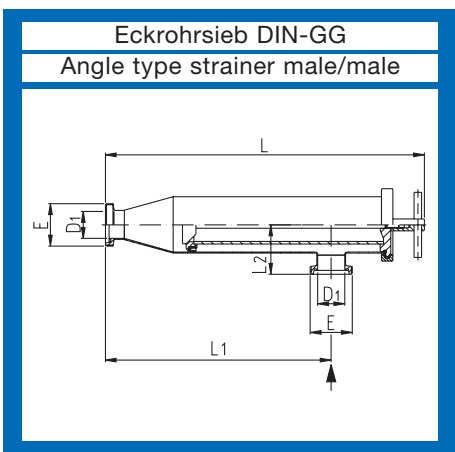

DN	D1	E	L	L1	L2	Gew.(kg)
25	26	Rd 52 x 1/6"	561	413	67	3,90
32	32	Rd 58 x 1/6"	552	404	70	4,00
40	38	Rd 65 x 1/6"	543	395	70	4,20
50	50	Rd 78 x 1/6"	589	417	90	7,40
65	66	Rd 95 x 1/6"	565	393	95	7,80
80	81	Rd 110 x 1/4"	777	573	125	13,20
100	100	Rd 130 x 1/4"	750	546	134	13,90
125	125	Rd 160 x 1/4"	927	654	161	28,30
150	150	Rd 190 x 1/4"	931	658	165	33,10

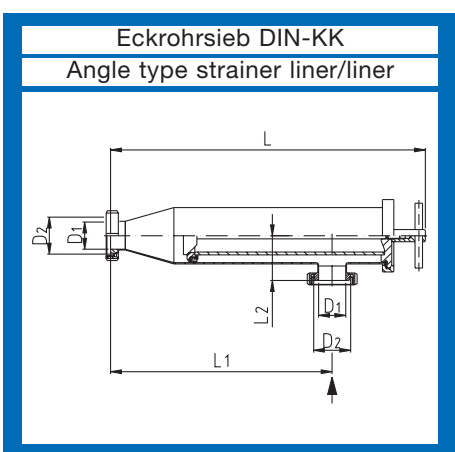

DN	D1	D2	L	L1	L2	Gew.(kg)
25	26	44	554	406	60	4,20
32	32	50	545	397	63	4,30
40	38	56	536	388	64	5,00
50	50	68,5	582	410	83	8,00
65	66	86	557	385	87	8,60
80	81	100	769	565	114	14,40
100	100	121	740	536	124	15,90
125	125	150	915	642	149	28,30
150	150	176	918	645	152	33,10

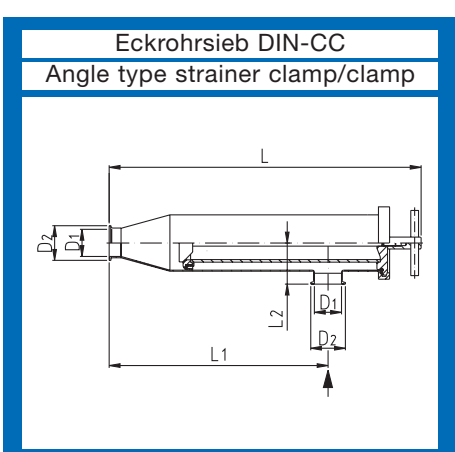

DN	D1	D2	L	L1	L2	Gew.(kg)
25	26	50,5	554	406	60	3,80
32	32	50,5	542	394	60	3,90
40	38	50,5	532	384	60	4,00
50	50	64	576	404	76	7,10
65	66	91	553	381	83	7,30
80	81	106	760	556	108	12,60
100	100	119	724	520	108	13,10
125	125	155	909	636	143	28,30
150	150	183	909	636	143	33,10

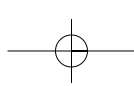

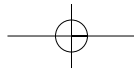

## Eckrohrsiebe Typen und Preise

### Eckrohrsieb DIN-SS

1.4301			1.4404		
DN	Preis/EUR	Artikel-Nr	Preis/EUR	Artikel-Nr	
25	198,38	61019 211 025 10	274,56	61019 211 025 30	
32	203,49	61019 211 032 10	283,77	61019 211 032 30	
40	299,11	61019 211 040 10	421,82	61019 211 040 30	
50	306,26	61019 211 050 10	432,04	61019 211 050 30	
65	340,01	61019 211 065 10	503,62	61019 211 065 30	
80	540,95	61019 211 080 10	709,16	61019 211 080 30	
100	645,25	61019 211 100 10	940,78	61019 211 100 30	
125	1942,91	61019 211 125 10	Anfrage	61019 211 125 30	
150	2408,18	61019 211 150 10	Anfrage	61019 211 150 30	

Lieferumfang  
0,5mm Spaltrohr  
EPDM-Dichtung

### Eckrohrsieb DIN-GG

1.4301			1.4404		
DN	Preis/EUR	Artikel-Nr	Preis/EUR	Artikel-Nr	
25	203,67	61019 111 025 10	284,99	61019 111 025 30	
32	208,99	61019 111 032 10	294,30	61019 111 032 30	
40	309,48	61019 111 040 10	433,83	61019 111 040 30	
50	316,90	61019 111 050 10	442,63	61019 111 050 30	
65	356,27	61019 111 065 10	534,56	61019 111 065 30	
80	566,81	61019 111 080 10	766,63	61019 111 080 30	
100	684,52	61019 111 100 10	1020,44	61019 111 100 30	
125	1945,47	61019 111 125 10	Anfrage	61019 111 125 30	
150	2410,74	61019 111 150 10	Anfrage	61019 111 150 30	

Lieferumfang  
0,5mm Spaltrohr  
EPDM-Dichtung

### Eckrohrsieb DIN-KK

1.4301			1.4404		
DN	Preis/EUR	Artikel-Nr	Preis/EUR	Artikel-Nr	
25	208,61	61019 311 025 10	289,90	61019 311 025 30	
32	210,65	61019 311 032 10	301,41	61019 311 032 30	
40	311,63	61019 311 040 10	435,62	61019 311 040 30	
50	318,02	61019 311 050 10	451,47	61019 311 050 30	
65	356,88	61019 311 065 10	541,46	61019 311 065 30	
80	571,62	61019 311 080 10	789,95	61019 311 080 30	
100	685,90	61019 311 100 10	1050,70	61019 311 100 30	
125	Anfrage	61019 311 125 10	Anfrage	61019 311 125 30	
150	Anfrage	61019 311 150 10	Anfrage	61019 311 150 30	

Lieferumfang  
0,5mm Spaltrohr  
EPDM-Dichtung

### Eckrohrsieb DIN-CC

1.4301			1.4404		
DN	Preis/EUR	Artikel-Nr	Preis/EUR	Artikel-Nr	
25	203,67	61019 411 025 10	284,99	61019 411 025 30	
32	208,99	61019 411 032 10	294,30	61019 411 032 30	
40	309,48	61019 411 040 10	433,83	61019 411 040 30	
50	316,90	61019 411 050 10	442,63	61019 411 050 30	
65	356,27	61019 411 065 10	534,56	61019 411 065 30	
80	566,81	61019 411 080 10	766,63	61019 411 080 30	
100	684,52	61019 411 100 10	1020,44	61019 411 100 30	
125	1945,47	61019 411 125 10	Anfrage	61019 411 125 30	
150	2410,74	61019 411 150 10	Anfrage	61019 411 150 30	

Lieferumfang  
0,5mm Spaltrohr  
EPDM-Dichtung

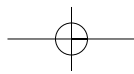

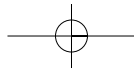

## Eckrohrsiebe Maße und Gewicht

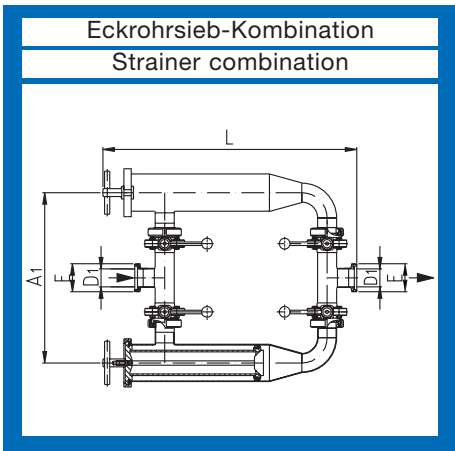

DN	D1	A1	L	L1	E	Gew.(kg)
25	26	350	643	555	Rd 52x1/6"	14,5
32	32	346	641	560	Rd 58x1/6"	15,1
40	38	365	646	575	Rd 65x1/6"	16,4
50	50	474	707	617	Rd 78x1/6"	24,6
65	66	454	704	630	Rd 95x1/6"	28,1
80	81	617	937	849	Rd 110x1/4"	47,8
100	100	562	907	813	Rd 130x1/4"	54,4

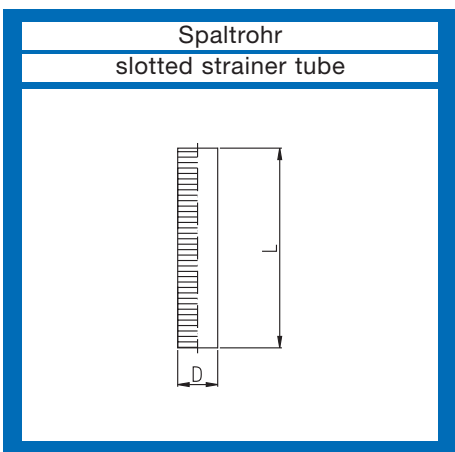

DN	D	L	Spaltweite	freie Siebfläche [cm <sup>2</sup> ]	Gew.(kg)
25-40	45	353	0,5	161	0,50
50-65	70	350	0,5	248	0,77
80-100	110	470	0,5	527	1,26
125-150	164	750	0,5	1139	6,10
25-40	45	353	1,0	241	0,50
50-65	70	350	1,0	372	0,77
80-100	110	470	1,0	791	1,26
125-150	164	750	1,0	1574	6,10

Andere Spaltweiten auf Anfrage ab 0,05 mm

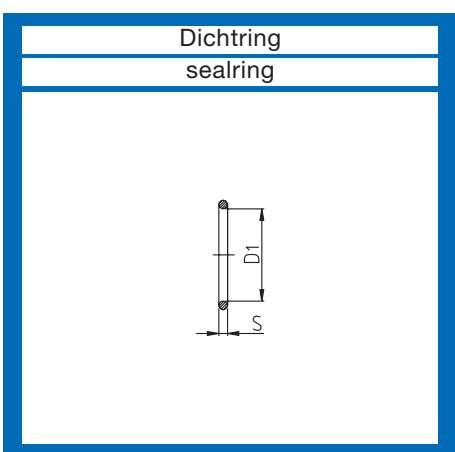

DN	D1	S	Gew.(kg)
<b>Dichtring für Zuganker / sealring for tie rod</b>			
25-40	6	2	0,01
50-65	8	2	0,01
80-150	12	2	0,01
<b>Dichtring für Verschlussdeckel / sealring for cap</b>			
25-40	54	5	0,02
50-65	86,5	5	0,03
80-100			
125-150	204	7	

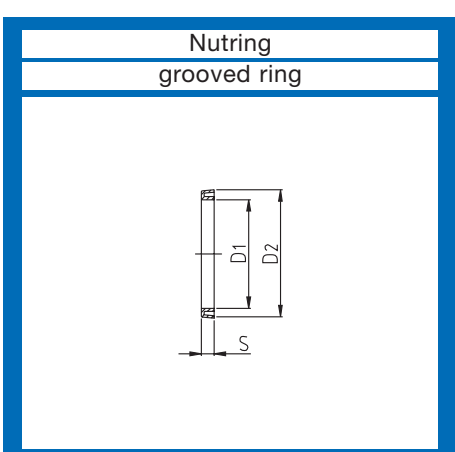

DN	D1	D2	S	Gew.(kg)
25-40	65	50	11	0,01
50-65	100	92	10	0,01
80-100	148	120	15	0,07
125-150	200	190	12,5	0,07

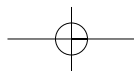

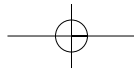

## Eckrohrsiebe Typen und Preise

### Eckrohrsieb - Kombination

1.4301			1.4404		
DN	Preis/EUR	Artikel-Nr	Preis/EUR	Artikel-Nr	
25	1005,20	61019 811 025 10	1186,20	61019 811 025 30	
32	1050,19	61019 811 032 10	1208,69	61019 811 032 30	
40	1050,70	61019 811 040 10	1242,95	61019 811 040 30	
50	1256,76	61019 811 050 10	1486,84	61019 811 050 30	
65	1456,67	61019 811 065 10	1752,20	61019 811 065 30	
80	2466,98	61019 811 080 10	2942,59	61019 811 080 30	
100	2742,57	61019 811 100 10	3212,55	61019 811 100 30	

Lieferumfang  
0,5mm Spaltrohr  
EPDM-Dichtung

### Spaltrohr

1.4435		
DN	Preis/EUR	Artikel-Nr
25-40	104,51	61020 010 040 70
50-65	124,55	61020 010 065 70
80-100	178,95	61020 010 100 70
125-150	438,07	61020 010 150 70
25-40	95,92	61020 020 040 70
50-65	114,53	61020 020 065 70
80-100	158,91	61020 020 100 70
125-150	400,85	61020 020 150 70

### Dichtring

EPDM		NBR	
DN	Ersatzteil preis/EUR	Artikel-Nr.	Ersatzteil preis/EUR
25-40	0,69	10605 000 006 54	0,43
50-65	0,69	10605 000 008 54	0,51
80-150	0,79	10605 000 012 04	0,51
25-40	5,37	10605 000 054 01	0,51
50-65	5,19	11 29 00 84 1	2,17
80-100			
125-150	Anfrage	10008 000 200 54	Anfrage

### Nutring

EPDM		NBR	
DN	Ersatzteil preis/EUR	Artikel-Nr.	Ersatzteil preis/EUR
25-40	7,36	37503	8,82
50-65	7,29	37502	8,74
80-100	16,51	61019 0 100 041	19,84
125-150	51,15	37509	51,15

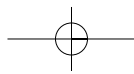

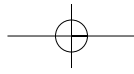

## Explosionszeichnung Schmutzfänger

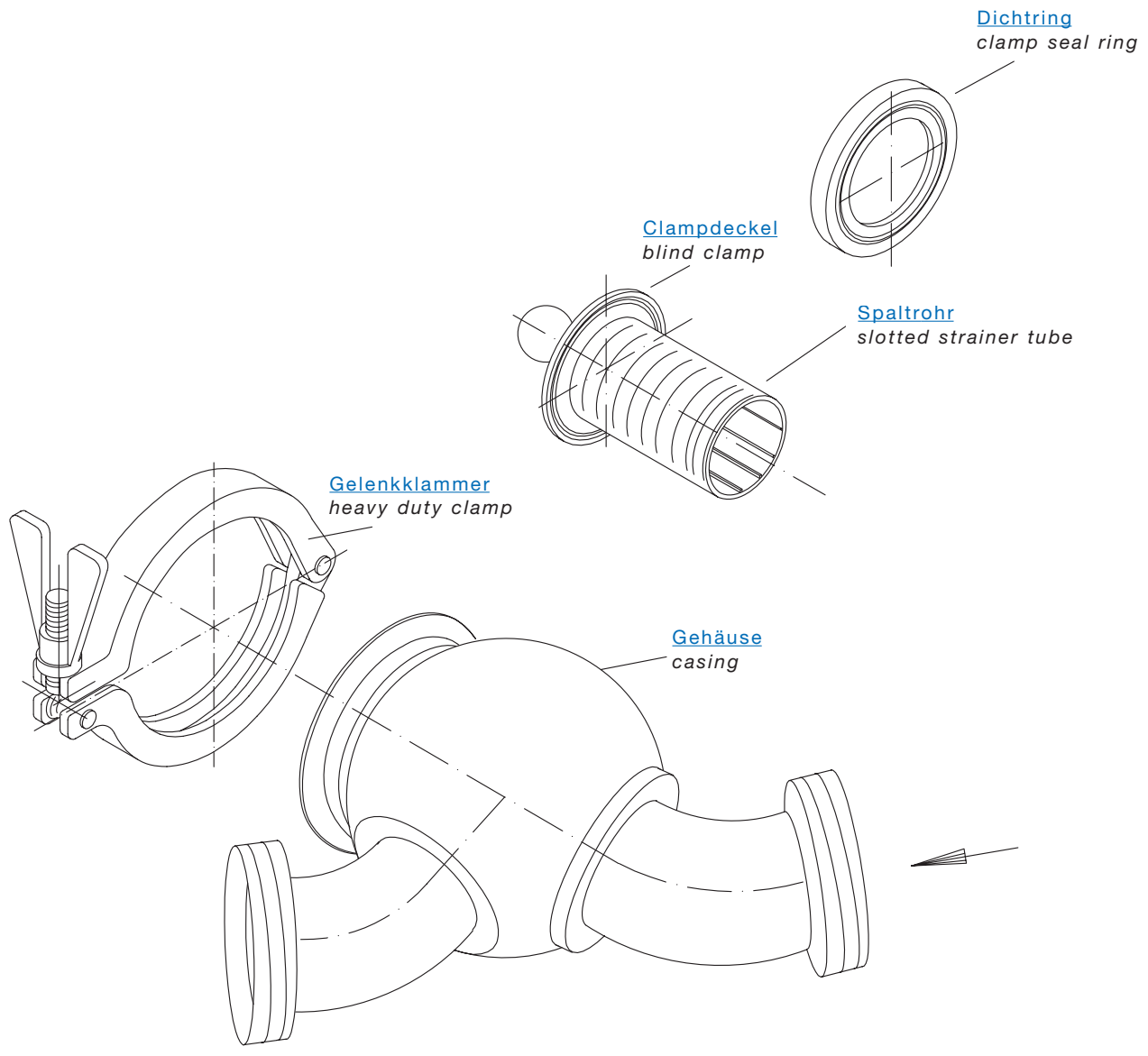

## Schmutzfänger Maße und Gewicht

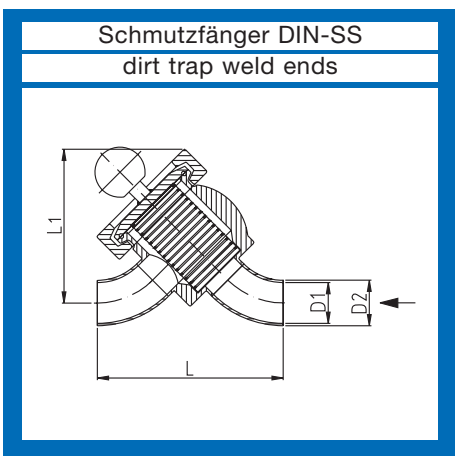

DN	D1	D2	L	L1	Gew.(kg)
25	26	29	117	98	3,50
40	38	41	138	114	4,90
50	50	53	160	130	6,65
65	66	70	186	150	11,40
80	81	85	211	165	13,30
100	100	104	241	200	17,15

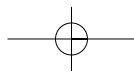

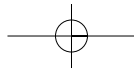

# Technische Informationen Schmutzfänger

## Der AWH Schmutzfänger

AWH- Schmutzfänger schützen Pumpen, Wärmetauscher usw. vor Verunreinigungen und Beschädigungen.

Wir bieten Spaltfilter mit 1 mm; 0,5mm und mit 0,25 mm Spaltweite an.

Unsere Schmutzfängergehäuse werden aus solidem Vollmaterial Material 1.4301 oder 1.4404 gefertigt.

Mit ihrer strömungsgünstigen Kontur ermöglichen sie sichere Prozesse auf einfache und kostengünstige Weise.

Der Vorteil des Spaltrohres gegenüber den herkömmlichen Lochblechen liegt in der wesentlich höheren Druckfestigkeit, sowie der größeren Siebfläche.

### Technische Daten:

<b>Material</b>	produktberührt optional nicht produktberührt	1.4301 feingedreht 1.4404 feingedreht 1.4301
<b>Dichtungen</b>	Clampdichtung DIN 32676	EPDM, NBR, VMQ, FPM
<b>Temperaturen</b>	Dauerbetriebstemperatur Sterilisiertemperatur	max. 100° C max. 135° C* kurzzeitig
<b>Oberflächen</b>	innen	Ra <= 1,6 µm
<b>Anschlüsse</b>	Standard alternativ alternativ	Schweißende DIN 11850 Gewindestutzen DIN 11851 Clampstutzen DIN 32676

\* abhängig von Betriebsparametern

Fragen Sie nach unserem Schmutzfänger-Programm ... wir beraten Sie gern.

## Schmutzfänger Typen und Preise

Schmutzfänger DIN-SS					
1.4301			1.4404		
DN	Preis/EUR	Artikel-Nr	Preis/EUR	Artikel-Nr	
25	185,50	61023 221 025 10	251,60	61023 221 025 30	
40	220,50	61023 221 040 10	298,60	61023 221 040 30	
50	295,85	61023 221 050 10	432,95	61023 221 050 30	
65	410,60	61023 221 065 10	664,65	61023 221 065 30	
80	588,60	61023 221 080 10	876,05	61023 221 080 30	
100	705,50	61023 221 100 10	1016,75	61023 221 100 30	

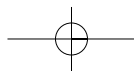

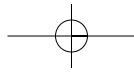

## Schmutzfänger Maße und Gewicht

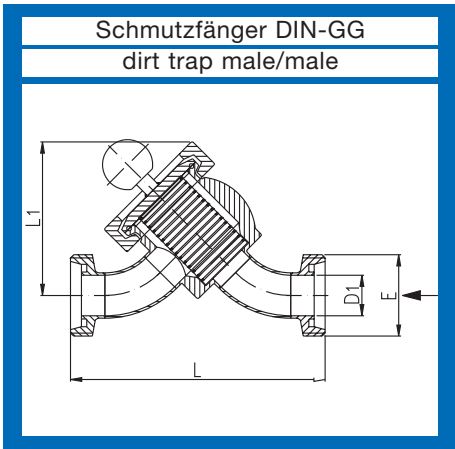

DN	D1	E	L	L1	Gew.(kg)
25	26	52 x 1/6"	160	98	3,7
40	38	65 x 1/6"	181	114	5,2
50	50	78 x 1/6"	205	130	7,0
65	66	95 x 1/6"	235	150	11,9
80	81	110 x 1/4"	260	165	14,1
100	100	130 x 1/4"	300	200	18,2

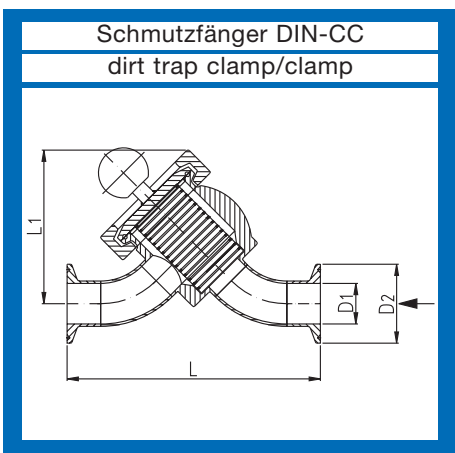

DN	D1	D2	L	L1	Gew.(kg)
25	26	50,5	159	98	3,65
40	38	50,5	180	114	5,15
50	50	64	202	130	6,80
65	66	91	241	150	11,60
80	81	106	266	165	13,70
100	100	119	296	200	17,60

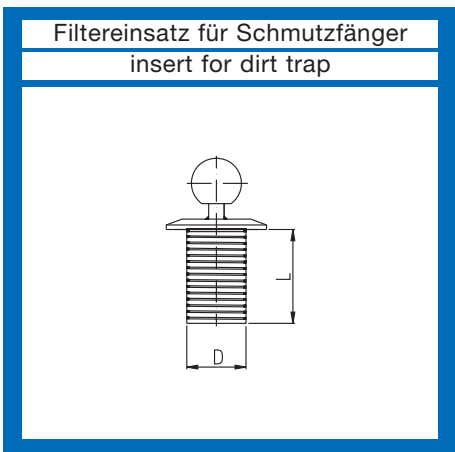

DN	D	L	Gew.(kg)
25	38	60	0,2
40	48	71	0,4
50	57	85	0,5
65	73	100	0,8
80	85	110	1,4
100	110	135	1,9

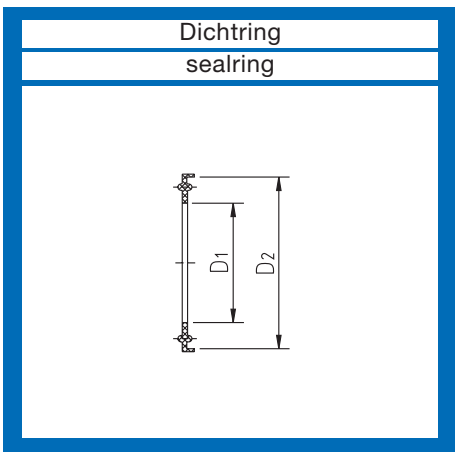

DN	D1	D2	Gew.(kg)
25	50,2	64	
40	60,7	77,5	
50	66,2	91	
65	81,2	106	
80	100,2	119	
100	125,2	155	

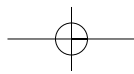

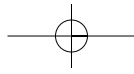

## Schmutzfänger Typen und Preise

### Schmutzfänger DIN-GG

1.4301			1.4404			
DN	Preis/EUR	Artikel-Nr	Preis/EUR	Artikel-Nr		
25	225,40	61023 121 025 10	315,80	61023 121 025 30		
40	265,49	61023 121 040 10	371,66	61023 121 040 30		
50	351,44	61023 121 050 10	527,53	61023 121 050 30		
65	494,52	61023 121 065 10	741,19	61023 121 065 30		
80	673,58	61023 121 080 10	1009,72	61023 121 080 30		
100	789,43	61023 121 100 10	1152,09	61023 121 100 30		

Lieferumfang  
1mm Spaltrohr  
EPDM-Dichtung

### Schmutzfänger DIN-CC

1.4301			1.4404			
DN	Preis/EUR	Artikel-Nr	Preis/EUR	Artikel-Nr		
25	213,95	61023 421 025 10	282,75	61023 421 025 30		
40	253,70	61023 421 040 10	349,75	61023 421 040 30		
50	334,25	61023 421 050 10	474,90	61023 421 050 30		
65	462,90	61023 421 065 10	722,90	61023 421 065 30		
80	668,95	61023 421 080 10	964,55	61023 421 080 30		
100	812,20	61023 421 100 10	1136,50	61023 421 100 30		

Lieferumfang  
1mm Spaltrohr  
EPDM-Dichtung

### Filtereinsatz

1.4404/ Spaltweite 1 mm		1.4404/ Spaltweite 0.5 mm		1.4404/ Spaltweite 0.25 mm			
DN	Preis/EUR	Artikel-Nr	Preis/EUR	Artikel-Nr	Preis/EUR	Artikel-Nr	
25	118,44	61024 020 025 30	118,44	61024 010 025 30	Anfrage	61024 090 025 30	
40	141,24	61024 020 040 30	141,24	61024 010 040 30	Anfrage	61024 090 040 30	
50	160,11	61024 020 050 30	160,11	61024 010 050 30	Anfrage	61024 090 050 30	
65	239,74	61024 020 065 30	239,74	61024 010 065 30	Anfrage	61024 090 065 30	
80	302,15	61024 020 080 30	302,15	61024 010 080 30	Anfrage	61024 090 080 30	
100	342,41	61024 020 100 30	342,41	61024 010 100 30	Anfrage	61024 090 100 30	

### Dichtring

EPDM		NBR		Silikon		Viton		
DN	Preis/EUR	Artikel-Nr	Preis/EUR	Artikel-Nr	Preis/EUR	Artikel-Nr	Preis/EUR	Artikel-Nr
25	3,22	10514 000 050 55	2,97	10515 000 050 54	3,66	10515 000 050 55	5,47	10516 000 050 55
40	3,32	10511 000 100 58	1,79	10510 2500	5,70	10512 000 212 55	7,31	10513 000 212 55
50	4,19	10514 000 065 55	3,76	10515 000 065 54	5,06	10515 000 065 55	8,87	10516 000 065 55
65	4,27	10514 000 080 55	3,89	10515 000 080 54	5,29	10515 000 080 55	9,41	10516 000 080 55
80	4,45	10514 000 100 55	4,06	10515 000 100 54	5,50	10515 000 100 55	9,56	10516 000 100 55
100	33,00	10514 000 125 55	30,27	10515 000 125 54	34,67	10515 000 125 55	39,83	10516 000 125 55

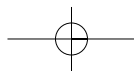

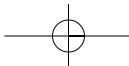

## ARMATURENWERK HÖTENSLEBEN GmbH



Armaturenwerk Hötensleben GmbH  
Schulstraße 5-6  
D-39393 Hötensleben  
Tel: (0049) 3 94 05-92-0  
Fax: (0049) 3 94 05-92-111  
<http://www.awh.de>  
e-mail:info@awh.de

Meittho 01/2006-ES

Das Armaturenwerk Hötensleben GmbH behält sich Änderungen vor. Mit Erscheinen dieses Kataloges verlieren alle bisherigen Preisunterlagen ihre Gültigkeit. Nachdruck, auch auszugsweise nur mit schriftlicher Genehmigung. Irrtümer vorbehalten, Preise freibleibend.

